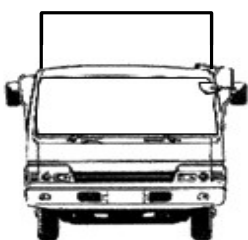
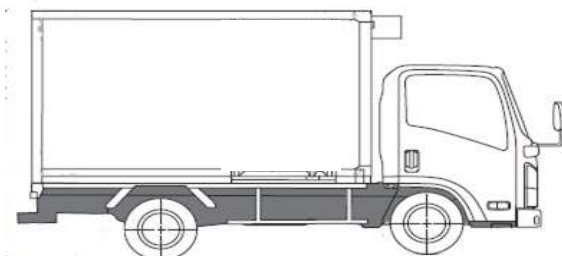
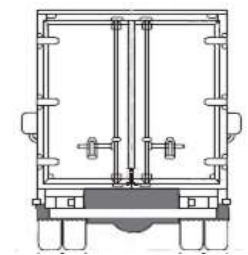
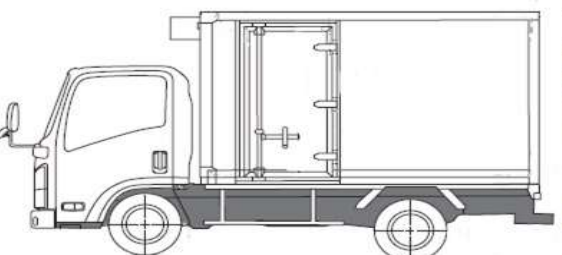

HPNo.	車名	年式	型式・車体番号	架装形状	出品会社 (岡山県)
A0816	三菱	R6/4	2RG-FEB80-603953	冷凍バン	株式会社 キャリオン

前使用者	車検有効期限	走行距離(km)	積載量	荷台寸法(mm)			T/M	5速			
自家用 営業用 レンタカ 不明	R8.4.24	切れ	1,087 km	3,000 kg	L	W	H	馬力	150ps	ターボ	有
		抹消			タコグラフ年月	ナシ	4,300				

エンジン状態	(A) B C D E	AC	(良) 不良 無	ブレーキ	バキューム	リサイクル料	8,830 円	キャブ内部	備考
ミッション・デフ(異音、油漏れ等)				ナシ			汚れ	(少) 中 多	*温度設定
フレーム関係(亀裂、曲り、錆、車体番号等の確認)				ナシ			シート破れ	有 (無)	外気35℃ 設定-30℃
上物メーカー名 年式,型式及状態				東プレ XV32LSCRAO-P No.F223297 2024年4月製			ベット	有 (無)	庫内38℃⇒-15℃
ラッシング2段 庫内灯(LED) 左サイドスライドドア 床:システムフロア							クロス張り	有 (無)	2.5H稼働
リア観音扉・サイドドア:カーテン付							ETC	有 (無)	
							ラジオ	(有) 無	バックモニター

外装状態	ヘッドライト:LED	燃料タンク	100L	サイドバンパー 1段(鉄) マーカー 3対(電球)	タイヤ状態
Fガラス状態	要交換 (良好) 飛石有				
記録簿	有 (無)				9 前 9
PMマフラ	(有) 無				9 9 9 9
証明書	有 無				9 9 9 9
S・リミッタ	有 (無)				F 10 スペア R
証明書	有 無				サイズF 215/70R17.5
					サイズR 215/70R17.5
					*スノータイヤは表記する

※車体の損傷箇所は当社基準の目視判断表記になります