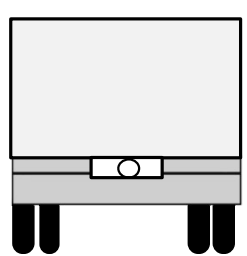
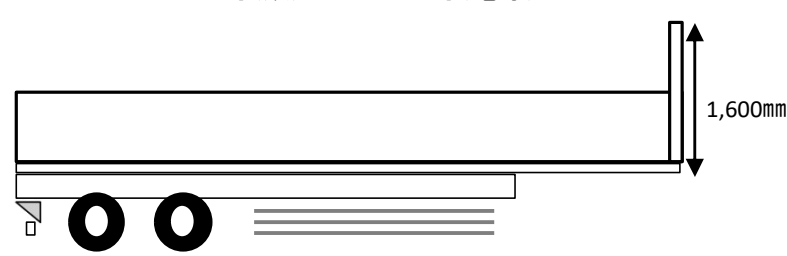
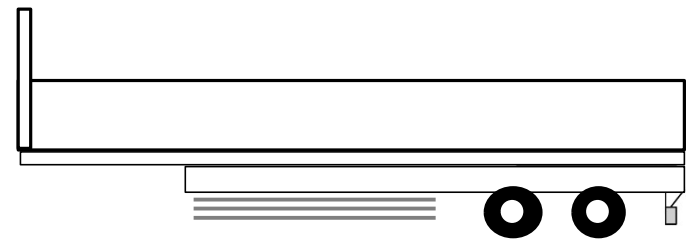

HPNo.	車名	年式	型式・車体番号	架装形状	
	東急	H9/3	TF28H2A21-5001	アルミ平トレーラ	株式会社 キャリオン

前使用者	車検有効期限	走行距離(km)	積載量	荷台寸法(mm)			T/M	
○ 自家用 営業用 レンタカ 不明	R7.3.27	切れ	21,200 kg	L	W	H	馬力	ターボ
		抹消		タコグラフ年月	12,300	2,350	700	ペダル

エンジン状態	A B C D E	AC	良 不良 無	ブレーキ	リサイクル料	円	キャブ内部	備考	
ミッション・デフ(異音、油漏れ等)							汚れ	少 中 多	
フレーム関係(亀裂、曲り、錆、車体番号等の確認)							シート破れ	有 無	
上物メーカー名 年式,型式及状態 東急 TF28H6A21 No.TF28H2A21-5001 H9年3月製造							ベット	有 無	
内フック12対 スタンション(外5対・内9対) 床:鉄板							クロス張り	有 無	
							ETC	有 無	
							ラジオ	有 無	

外装状態 リーフサス リフトアクスル無			タイヤ状態 1~10、×、欠、で記載 前						
燃料タンク		サイドバンパー 3 対(鉄) マーカー 7 対(電球)		1,600mm		6	6	4	4
Fガラス状態 要交換 良好 飛石有						6	6	3	3
記録簿	有	無	F <input checked="" type="checkbox"/> 3 <input type="checkbox"/> スペア <input type="checkbox"/> R						
PMマフラ	有	無	サイズRF 11R22.5						
証明書	有	無	サイズRR 11R22.5						
S・リミッタ	有	無							
証明書	有	無							

\*スノータイヤは表記する

※車体の損傷箇所は当社基準の目視判断表記になります